

ANZHEE

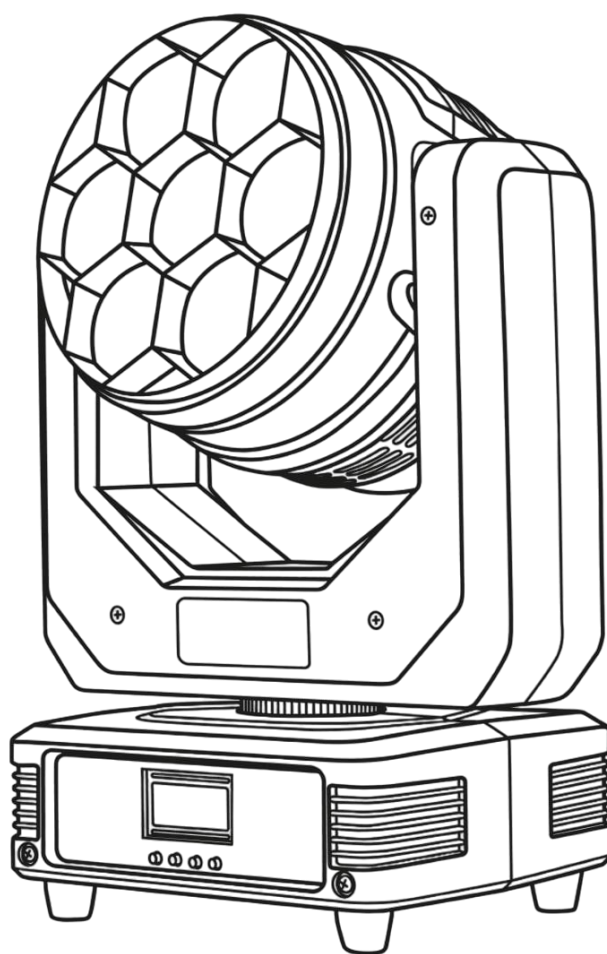

H6x40Z B-EYE

Паспорт. Руководство пользователя.

Содержание

1. Введение	3
2. Правила эксплуатации.....	3
3. Меры предосторожности при монтажных работах.....	4
4. Электротехническая безопасность.....	5
5. Техническое обслуживание и очистка.....	6
6. Замена плавкого предохранителя.....	6
7. Схема распайки разъемов DMX	7
8. Функции меню прибора	8
9. Таблица каналов управления	9
10. Технические характеристики.....	18
11. Гарантийные обязательства.....	19

1. Введение

Благодарим вас за то, что выбрали профессиональный световой прибор **Anzhee H6x40Z B-EYE**.

ВНИМАНИЕ!

В целях собственной безопасности, пожалуйста, внимательно изучите данное руководство по эксплуатации перед установкой и эксплуатацией оборудования.

Данный прибор прошел двухэтапный контроль качества перед выпуском с производства и отправкой клиенту. При получении тщательно проверьте картонную упаковку на предмет повреждений во время транспортировки. При распаковке также внимательно осмотрите непосредственно сам прибор. В случае обнаружения любых повреждений, причиненных во время транспортировки, свяжитесь с поставщиком и не используйте прибор.

2. Правила эксплуатации

- Если прибор подвергся воздействию перепада температур, вызванного изменениями в условиях окружающей среды, не включайте его до тех пор, пока он не достигнет комнатной температуры.
- Во время транспортировки или перемещения избегайте падений прибора, сильных встрясок и вибраций.
- Не переносите прибор за вращающиеся элементы. Это может привести к повреждению механических частей прибора.
- Перед установкой прибора убедитесь в том, что место для его монтажа соответствует требованиям к безопасности.
- Проверьте состояние всех линз. Рекомендуется заменять линзы в случае возникновения повреждений или сильных царапин.
- Чтобы гарантировать длительный срок службы прибора, не устанавливайте его в сырых помещениях, а также в помещениях, температура окружающей среды в которых превышает 40 градусов.
- Не укладывайте силовые кабели на пол, чтобы избежать травм, вызываемых поражением электрическим током.
- Убедитесь в том, что установкой и эксплуатацией светового прибора занимается квалифицированный специалист, знакомый с его работой и обладающий соответствующими навыками и квалификацией. Большинство повреждений и травм происходят по причине неправильного обращения с оборудованием.
- Сохраните оригинальную упаковку прибора для его дальнейшей транспортировки в случае необходимости.
- Избегайте перегрева прибора, воздействия на него чрезмерной влаги или пыли.
- Не пытайтесь производить замену элементов в приборе без инструкций со стороны производителя или сертифицированной сервисной службы.

- Гарантия не распространяется на неисправности, например, короткие замыкания, поражения электрическим током и т.д., вызванные отказом пользователя следовать инструкциям, изложенным в настоящем руководстве, или неправомерным использованием оборудования.
- Не направляйте световой поток прибора на горючие вещества.
- Расстояние между прибором и освещаемым объектом должно быть не менее 2 метров.
- Не смотрите на источник света, тем более через увеличительные стекла, (особенно это касается людей, страдающих приступами эпилепсии), так как луч света может вызвать повреждения органов зрения.
- Обеспечьте минимальное свободное пространство в 10 см от вентиляционных отверстий для нормального охлаждения прибора.

3. Меры предосторожности при монтажных работах

- Установка приборов на высоте требует особых знаний и опыта, знаний расчета рабочих нагрузок, использования специальных материалов и средств для монтажа, периодическую инспекцию как монтажных работ, так и самого прибора. Если Вы не обладаете таким опытом – не пытайтесь провести монтаж самостоятельно, а прибегайте к услугам профессионалов. Игнорирование этого требования может привести к травмам различной степени.
- Монтаж прибора необходимо производить с использованием надежной и устойчивой конструкции.
- Не забывайте остудить прибор перед тем, как его касаться руками.
- Никогда не используйте прибор без защитных кожухов корпуса! Не пытайтесь использовать прибор, если корпус поврежден.
- Во время монтажа, демонтажа и обслуживания прибора, установленного на высоте, нахождение людей в зоне установки (возможной зоне падения предметов) категорически запрещено
- Прибор можно подвешивать, или устанавливать на поверхность. Перед монтажом прибора на поверхность или специальную конструкцию, убедитесь в том, что она сможет выдержать вес, в 10 раз превышающий вес прибора.
- В качестве дополнительной меры предосторожности во избежание повреждений и травм, вызываемых поломкой крепежных деталей, используйте страховочные тросы. Убедитесь в том, что все крепежные винты надёжно закреплены при монтаже прибора.
- После установки прибора обеспечьте ограничение доступа к нему людей, особенно детей.
- Прибор должен быть надёжно закреплен. Если Вы не уверены в невозможности падения прибора – не устанавливайте прибор!
- Убедитесь в том, что расстояние между любым горючим материалом (например, декорацией) и прибором составляет минимум 0,5 м. Не допускается монтаж оборудования непосредственно на воспламеняющихся поверхностях.

- Никогда не касайтесь шнура питания, вилки и розетки мокрыми или влажными руками!
- Если Вы намерены произвести его очистку, сначала отсоединяйте его от сети электропитания. Для этого выдерните шнур питания из розетки, удерживая его за вилку!
- Для защиты от поражения электрическим током приборы должны быть заземлены (защищены). Сеть питания должна быть снабжена предохранителем или автоматическим выключателем, а также изоляционной защитой.
- В целях безопасности не устанавливайте прибор в проходах, в местах установки сидений, в местах доступных для детей и животных.
- Недопустимо, чтобы внутрь корпуса попадали посторонние предметы (конфетти, хлопушки, пузыри и пр). В противном случае, они могут нарушить изоляцию, что может привести к короткому замыканию!
- Прибор необходимо устанавливать в хорошо проветриваемых местах, на расстоянии 50 сантиметров от стен. После установки проверьте вентиляционную решетки и вентиляторы на предмет чистоты и беспрепятственной работы.

4. Электротехническая безопасность

- Прибор относится к приборам класса защиты I. Прибор должен быть заземлен. Подключение прибора к электрической сети должен осуществлять квалифицированный сотрудник.
- Убедитесь в том, что напряжение и частота питающей сети соответствует техническим требованиям к системе электропитания прибора.
- Никогда не подключайте прибор к диммеру (регулятору, светорегулятору интенсивности освещения).
- Не рекомендуется подключать более четырех световых приборов последовательно во взаимосвязанную цепь, когда питание от одного прибора к другому осуществляется с помощью пропускного светлого разъема типа «PowerCon» - POWER OUT).
- Шнуры электропитания необходимо прокладывать таким образом, чтобы их нельзя было передавить другими предметами.
- Регулярно проверяйте шнур питания прибора на целостность. В случае обнаружения повреждений, отключите его от сети электропитания и замените на новый!
- Отключайте кабель питания от сети, удерживая его за вилку. Никогда не отключайте прибор, дергая его за шнур.
- Подключайте прибор к сети электропитания только после того, как прибор будет полностью установлен, закреплен и застрахован. Подключайте шнур питания в самую последнюю очередь.

5. Техническое обслуживание и очистка

Чтобы сохранить оборудование в надлежащем состоянии и продлить срок его службы, мы рекомендуем регулярно производить его профилактику. Частота профилактических процедур зависит от условий и частоты эксплуатации оборудования. Рекомендуется производить очистку прибора не реже 1 раза в 20-60 дней

1. Регулярно производите очистку линз с внешней и внутренней стороны, чтобы не допустить ослабления потока света в результате скопления на них пыли.
2. Регулярно производите очистку вентиляторов от пыли.
3. Для очистки труднодоступных деталей используйте баллоны со сжатым воздухом
4. Каждые 3-6 месяцев квалифицированный инженер должен производить тщательный внутренний осмотр прибора, чтобы удостовериться в надлежащем состоянии контактов электрической цепи и предотвратить перегрев оборудования в местах ненадежных контактов.

ВНИМАНИЕ!

Мы рекомендуем регулярно производить очистку оборудования. Для очистки используйте влажную, безворсовую ткань. Пожалуйста, не используйте растворители на спиртовой основе.

6. Замена плавкого предохранителя

ВАЖНО!

При замене предохранителя необходимо менять его на предохранитель того же типа и номинала. Если предохранитель перегорает неоднократно, пожалуйста, обратитесь в сервисный центр.

1. Отключите вилку от розетки и отсоедините разъем шнура питания от устройства.
2. Откройте держатель предохранителя на задней панели с помощью подходящей отвертки.
3. Извлеките неисправный предохранитель из держателя предохранителя.
4. Вставьте новый предохранитель в держатель предохранителя.
5. Вставьте держатель предохранителя на место.

Устанавливать, эксплуатировать и обслуживать прибор могут только квалифицированные пользователи. Все процедуры необходимо осуществлять в соответствии с инструкциями, изложенными в данном руководстве.

7. Схема распайки разъемов DMX

Если Вы пользуетесь контроллером с 5-контактным выходом DMX, вам потребуется переходник с 5-контактного разъема на 3-контактный.

3-контактный разъем XLR:

Контакт 1: экран,
 контакт 2: отрицательный сигнал (-),
 контакт 3: положительный сигнал (+).

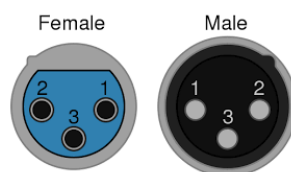

5-контактный разъем XLR:

Контакт 1: экран,
 контакт 2: отрицательный сигнал (-),
 контакт 3: положительный сигнал (+).
 Контакты 4 и 5 не используются.

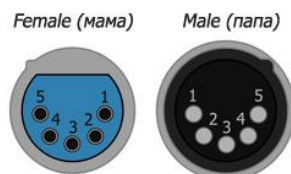

Если при установке оборудования необходимо использовать DMX кабель большой длины, или же необходимо проложить его в местах с повышенным уровнем электрических помех, рекомендуется использовать терминатор DMX линии. Устройство позволяет предотвратить искажение цифровых управляющих сигналов, вызываемое электронными помехами. DMX терминатор представляет собой XLR вилку male (папа) с резистором на 120 Ом, подключенным между 2 и 3 контактами, которая подключается к выходной XLR розетке последнего прибора в цепи.

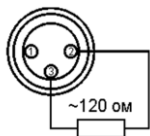

ВНИМАНИЕ!

Использование некачественных кабелей может привести к искажению сигнала и прекращению работы сигнальной линии, что может вызвать проблемы в управлении световыми приборами.

8. Функции меню прибора

Канал	Раздел меню	Подменю / Функция	Значение / Комментарий
1	ADDRESS	Set address code 001-512	Установка адреса DMX
2	Run Mode (режим запуска)	DMX512	Управление с пульта
		Auto (Авто)	В режиме Master
			В одиночном режиме
		Sound (Звук)	В режиме Master
В одиночном режиме			
3	Reverse (поворот)	Pan (перемещение по X)	Да
			Нет
		Tilt (перемещение по Y)	Да
			Нет
4	Channel (канальный режим)	31	36 канальный режим
		19	22 канальный режим
5	Pan Degree (градус перемещения)	540	Перемещение по X 540°/360° Вращение
		360	
6	Reset (Сброс)	Да	Сброс параметров
		Нет	
7	Default (Значения по умолчанию)	Да	Заводские настройки
		Нет	
8	Adjust (Настройка)	Password (пароль)	UP / DOWN / UP / DOWN
		Pan (ось X)	Точное перемещение по X
		Tilt (ось Y)	Точное перемещение по Y
		Focus (фокус)	Точный зум

9. Таблица каналов управления

НАСТРОЙКА DMX АДРЕСА:

Нажмите "Menu", чтобы перейти, в меню настройки адреса "Set DMX Address" и нажмите "ENTER", чтобы войти в меню.

На экране отобразиться значение "Set DMX Address DMX Address:001", нажмите кнопки "UP или DOWN", чтобы изменить адрес.

Нажмите "ENTER", чтобы сохранить значение и выйти из меню, или нажмите "MENU", чтобы выйти без сохранения значения.

21 КАНАЛЬНЫЙ РЕЖИМ

№ канала	Функция	Значение	Описание
1	RED	0-255	Яркость красного 0-100%
2	RED FINE	0-255	Яркость красного 0-100% 16бит
3	GREEN	0-255	Яркость зеленого 0-100%
4	GREEN FINE	0-255	Яркость зеленого 0-100% 16бит
5	BLUE	0-255	Яркость синего 0-100%
6	BLUE FINE	0-255	Яркость синего 0-100% 16бит
7	WHITE	0-255	Яркость белого 0-100%
8	WHITE FINE	0-255	Яркость белого 0-100% 16бит
9	COLOR	0-255	Выбор предустановленных цветов
10	COLOR MACRO	0-255	Цветовые эффекты
11	DIMMER	0-255	Общая яркость 0-100%
12	DIMMER FINE	0-255	Общая яркость 0-100% 16бит
13	STROBE	0-3	Функция не задана
		4-203	Стробоскоп (от медленного к быстрому)
		204-255	Произвольное мерцание
14	PAN	0-255	Настройка по оси X
15	PAN FINE	0-255	Настройка по оси X 16бит
16	TILT	0-255	Настройка по оси Y
17	TILT FINE	0-255	Настройка по оси Y 16 бит
18	ZOOM	0-255	От близкого к дальнему
19	B-EYE	0-155	Индексированное вращение
		156-205	Вращение по часовой стрелке
		206-255	Вращение против часовой стрелки

20	DIMMER MODE	0-255	Режим 1
		50-99	Режим 2
		100-149	Режим 3
		150-255	Режим 4
21	RESET	0-250	Функция не задана
		251-255	Сброс

24 КАНАЛЬНЫЙ РЕЖИМ

№ канала	Функция	Значение	Описание
1	PAN	0-255	Настройка по оси X
2	PAN FINE	0-255	Настройка по оси X 16бит
3	TILT	0-255	Настройка по оси Y
4	TILT FINE	0-255	Настройка по оси Y 16 бит
5	P/T SPEED	0-255	Скорость поворота PAN/TILT
6	ZOOM	0-255	От близкого к дальнему
7	B-EYE	0-155	Индексированное вращение
		156-205	Вращение по часовой стрелке
		206-255	Вращение против часовой стрелки
8	DIMMER	0-255	Общая яркость 0-100%
9	STROBE	0-3	Функция не задана
		4-203	Стробоскоп (от медленного к быстрому)
		204-255	Произвольное мерцание
10	RED	0-255	Яркость красного 0-100%
11	GREEN	0-255	Яркость зеленого 0-100%
12	BLUE	0-255	Яркость синего 0-100%
13	WHITE	0-255	Яркость белого 0-100%
14	COLOR	0-255	Выбор предустановленных цветов
15	COLOR MACRO	0-255	Цветовые эффекты
16	ROTATION PATTERN	0-255	Автоматические программы
17	MOVE PATTERN	0-255	Автоматические программы
18	PATTERN EFFECT SPEED	0-255	Скорость эффекта
19	BACK COLOR RED	0-255	Яркость фонового красного 0-100%
20	BACK COLOR GREEN	0-255	Яркость фонового зеленого 0-100%
21	BACK COLOR BLUE	0-255	Яркость фонового синего 0-100%
22	BACK COLOR WHITE	0-255	Яркость фонового белого 0-100%

23	DIMMER MODE	0-255	Режим 1
		50-99	Режим 2
		100-149	Режим 3
		150-255	Режим 4
24	RESET	0-250	Функция не задана
		251-255	Сброс

32 КАНАЛЬНЫЙ РЕЖИМ

№ канала	Функция	Значение	Описание
1	PAN	0-255	Настройка по оси X
2	PAN FINE	0-255	Настройка по оси X 16бит
3	TILT	0-255	Настройка по оси Y
4	TILT FINE	0-255	Настройка по оси Y 16 бит
5	P/T SPEED	0-255	Скорость поворота PAN/TILT
6	ZOOM	0-255	От близкого к дальнему
7	B-EYE	0-155	Индексированное вращение
		156-205	Вращение по часовой стрелке
		206-255	Вращение против часовой стрелки
8	DIMMER	0-255	Общая яркость 0-100%
9	DIMMER FINE	0-255	Общая яркость 0-100% 16бит
10	STROBE	0-3	Функция не задана
		4-203	Стробоскоп (от медленного к быстрому)
		204-255	Произвольное мерцание
11	RED	0-255	Яркость красного 0-100%
12	RED FINE	0-255	Яркость красного 0-100% 16бит
13	GREEN	0-255	Яркость зеленого 0-100%
14	GREEN FINE	0-255	Яркость зеленого 0-100% 16бит
15	BLUE	0-255	Яркость синего 0-100%
16	BLUE FINE	0-255	Яркость синего 0-100% 16бит
17	WHITE	0-255	Яркость белого 0-100%
18	WHITE FINE	0-255	Яркость белого 0-100% 16бит
19	DIMMER MODE	0-255	Режим 1
		50-99	Режим 2
		100-149	Режим 3
		150-255	Режим 4
20	COLOR	0-255	Выбор предустановленных цветов
21	COLOR MACRO	0-255	Цветовые эффекты
22	ROTATION PATTERN	0-255	Автоматические программы

23	MOVE PATTERN	0-255	Автоматические программы
24	PATTERN EFFECT SPEED	0-255	Скорость эффекта
25	PATTERN FADE EFFECT	0-255	Автоматические программы
26	BACK DIMMER	0-255	Яркость фона для эффектов 0-100%
27	BACK STROBE	0-255	Стробоскоп для фона 0-100%
28	BACK COLOR RED	0-255	Яркость фонового красного 0-100%
29	BACK COLOR GREEN	0-255	Яркость фонового зеленого 0-100%
30	BACK COLOR BLUE	0-255	Яркость фонового синего 0-100%
31	BACK COLOR WHITE	0-255	Яркость фонового белого 0-100%
32	RESET	0-250	Функция не задана
		251-255	Сброс

56 КАНАЛЬНЫЙ РЕЖИМ

№ канала	Функция	Значение	Описание
1	PAN	0-255	Настройка по оси X
2	PAN FINE	0-255	Настройка по оси X 16бит
3	TILT	0-255	Настройка по оси Y
4	TILT FINE	0-255	Настройка по оси Y 16 бит
5	P/T SPEED	0-255	Скорость поворота PAN/TILT
6	ZOOM	0-255	От близкого к дальнему
7	B-EYE	0-155	Индексированное вращение
		156-205	Вращение по часовой стрелке
		206-255	Вращение против часовой стрелки
8	DIMMER	0-255	Общая яркость 0-100%
9	DIMMER FINE	0-255	Общая яркость 0-100% 16бит
10	STROBE	0-3	Функция не задана
		4-203	Стробоскоп (от медленного к быстрому)
		204-255	Произвольное мерцание
11	RED	0-255	Яркость красного 0-100%
12	RED FINE	0-255	Яркость красного 0-100% 16бит
13	GREEN	0-255	Яркость зеленого 0-100%
14	GREEN FINE	0-255	Яркость зеленого 0-100% 16бит
15	BLUE	0-255	Яркость синего 0-100%
16	BLUE FINE	0-255	Яркость синего 0-100% 16бит
17	WHITE	0-255	Яркость белого 0-100%
18	WHITE FINE	0-255	Яркость белого 0-100% 16бит
19	DIMMER MODE	0-255	Режим 1
		50-99	Режим 2
		100-149	Режим 3
		150-255	Режим 4
20	COLOR	0-255	Выбор предустановленных цветов
21	COLOR MACRO	0-255	Цветовые эффекты
22	ROTATION PATTERN	0-255	Автоматические программы
23	MOVE PATTERN	0-255	Автоматические программы

24	PATTERN EFFECT SPEED	0-255	Скорость эффекта
25	PATTERN FADE EFFECT	0-255	Автоматические программы
26	BACK DIMMER	0-255	Яркость фона для эффектов 0-100%
27	BACK STROBE	0-255	Стробоскоп для фона 0-100%
28	BACK COLOR RED	0-255	Яркость фонового красного 0-100%
29	BACK COLOR GREEN	0-255	Яркость фонового зеленого 0-100%
30	BACK COLOR BLUE	0-255	Яркость фонового синего 0-100%
31	BACK COLOR WHITE	0-255	Яркость фонового белого 0-100%
32	RESET	0-250	Функция не задана
		251-255	Сброс
33	RED 1	0-255	Пиксель Яркость красного 0-100%
34	GREEN 1	0-255	Пиксель Яркость зеленого 0-100%
35	BLUE 1	0-255	Пиксель Яркость синего 0-100%
36	WHITE 1	0-255	Пиксель Яркость белого 0-100%
37	RED 2	0-255	Пиксель Яркость красного 0-100%
38	GREEN 2	0-255	Пиксель Яркость зеленого 0-100%
39	BLUE 2	0-255	Пиксель Яркость синего 0-100%
40	WHITE 2	0-255	Пиксель Яркость белого 0-100%
41	RED 3	0-255	Пиксель Яркость красного 0-100%
42	GREEN 3	0-255	Пиксель Яркость зеленого 0-100%
43	BLUE 3	0-255	Пиксель Яркость синего 0-100%
44	WHITE 3	0-255	Пиксель Яркость белого 0-100%
45	RED 4	0-255	Пиксель Яркость красного 0-100%
46	GREEN 4	0-255	Пиксель Яркость зеленого 0-100%
47	BLUE 4	0-255	Пиксель Яркость синего 0-100%
48	WHITE 4	0-255	Пиксель Яркость белого 0-100%
49	RED 5	0-255	Пиксель Яркость красного 0-100%
50	GREEN 5	0-255	Пиксель Яркость зеленого 0-100%
51	BLUE 5	0-255	Пиксель Яркость синего 0-100%
52	WHITE 5	0-255	Пиксель Яркость белого 0-100%

53	RED 6	0-255	Пиксель Яркость красного 0-100%
54	GREEN 6	0-255	Пиксель Яркость зеленого 0-100%
55	BLUE 6	0-255	Пиксель Яркость синего 0-100%
56	WHITE 6	0-255	Пиксель Яркость белого 0-100%

10. Технические характеристики

ИСТОЧНИК СВЕТА

- Источник света: 6 светодиодов по 40 Вт
- Тип цветосмешения: RGBW

КЛЮЧЕВЫЕ ХАРАКТЕРИСТИКИ

- Тип эффекта: WASH BEAM
- Угол раскрытия луча: 4°-45°
- Диммер: линейный электронный 0-100%
- Стробоскоп: регулируемая скорость от 1 до 25 вспышек в секунду
- Вращение:
 - Вращение по оси X (PAN): 540° (16 бит)
 - Наклон по оси Y (TILT): 270° (16 бит)
- Автокоррекция положения PAN / TILT

УПРАВЛЕНИЕ

- Протоколы управления: DMX512, встроенные автоматические программы
- Количество каналов DMX512: 21/24/32/56 каналов (4 режима)

ГАБАРИТЫ, ВЕС

- Габариты: 258 x 178 x 334 мм
- Вес: 7 кг

ПИТАНИЕ

- Входное напряжение: 100-240 В AC 50/60Гц
- Максимальная потребляемая мощность: 270 Вт @220 В

11. Гарантийные обязательства

1. Производитель гарантирует соответствие техническим характеристикам при соблюдении условий эксплуатации, транспортирования, хранения и монтажа.
2. Гарантийный срок эксплуатации исчисляется со дня продажи. При отсутствии корректно заполненного гарантийного талона и штампа поставщика в данном гарантийном талоне, условия гарантии регламентируются договором, а срок гарантии исчисляется со дня подписания акта приема-передачи оборудования.
3. При выявлении неисправностей в течение гарантийного срока поставщик обязуется осуществить ремонт изделия за свой счет. Гарантийные обязательства выполняются только при условии соблюдения правил установки и эксплуатации изделия.
4. Гарантийные обязательства не выполняются при:
 - наличии механических, термических повреждений оборудования или его частей;
 - наличии следов несанкционированного вскрытия и ремонта прибора;
 - наличия следов попадания жидкостей внутрь прибора.

При обнаружении вышеописанных нарушений ремонт производится на платной основе.

5. По вопросам сервисного обслуживания оборудования следует обращаться непосредственно к поставщику. В случае возникновения сложностей в решении сервисных вопросов с поставщиков, вы можете обратиться напрямую к компании-вендору (контакты указаны на сайте www.anzhee.ru), обязательно предоставив документ приема-передачи оборудования от поставщика.

ГАРАНТИЙНЫЙ ТАЛОН № _____

Наименование	ANZHEE H6x40Z B-EYE
Серийный номер	
Гарантийный срок	
Дата продажи	
Продавец	

Подпись продавца _____

М.П.

=====

«Товар получил в исправном состоянии. С гарантийными условиями ознакомлен и согласен».

Подпись покупателя _____

ОТМЕТКИ О ПРОИЗВЕДЕННОМ РЕМОНТЕ:

Дата ремонта _____

Произведенный ремонт _____

Дата ремонта _____

Произведенный ремонт _____









✉ support@anzhee.ru

🌐 www.anzhee.ru